

DC-Axiallüfter

ebmpapst

Serie 600 N, Typ 612 NGLE 60 x 60 x 25 mm



- DC-Lüfter mit elektronisch kommutiertem Außenläufermotor. Kommutierungselektronik vollständig integriert.
- Mit elektronischem Falschpol-, Blockier- und Überlastschutz.
- Lüfter aus glasfaserverstärktem Kunststoff. Gehäuse PBTP. Flügelrad aus PA.
- Über Stege blasend. Drehrichtung auf Rotor gesehen rechts.
- Elektrischer Anschluss an 2 Einzellitzen AWG 22, TR 64. Litzenenden abisoliert und verzinkt.
- Masse 85 g.

ebm-papst • St. Georgen

Nenndaten	Volumenstrom		Nennspannung	Spannungsbereich	Geräusch	Sinterc-Gleitlager Kugellager	Leistungsaufnahme	Nennzahl	Temperaturbereich	Lebensdauer L ₁₀ bei 40 °C		Diagrammkennlinie
	m ³ /h	10 ⁻³ m ³ /s								bei t _{max}	bei t _{max}	
Typ	m ³ /h	10 ⁻³ m ³ /s	V DC	V DC	dB(A)	Bel	□/■	Watt	min ⁻¹	°C	Stunden	Stunden
612 NGLE	21	5,8	12	8...15	16	3,6	□	0,6	2 500	-20...+85	80 000 / 27 500	1
612 NLE	21	5,8	12	8...15	16	3,6	■	0,4	2 500	-20...+85	80 000 / 27 500	1
612 NGMLE	25	6,9	12	8...15	19	3,9	□	0,7	3 000	-20...+85	80 000 / 32 500	2
612 NMLE	25	6,9	12	8...15	19	3,9	■	0,4	3 000	-20...+85	80 000 / 27 500	2
612 NGME	35	9,7	12	8...15	28	4,6	□	1,2	4 100	-20...+75	80 000 / 35 000	3
612 NME	35	9,7	12	8...15	28	4,6	■	0,8	4 100	-20...+75	80 000 / 35 000	3
612 NN	42	11,8	12	8...15	35	5,0	■	1,6	5 100	-20...+70	70 000 / 35 000	4
612 NH	46	12,8	12	8...15	37	5,3	■	2,0	5 600	-20...+70	70 000 / 35 000	5
612 NHH-118	56	15,5	12	8...15	41	5,7	■	2,9	6 800	-20...+70	60 000 / 30 000	6
614 NGL	21	5,8	24	18...28	16	3,6	□	1,0	2 500	-20...+70	80 000 / 40 000	1
614 NL	21	5,8	24	18...28	16	3,6	■	0,9	2 500	-20...+70	80 000 / 40 000	1
614 NGML	25	6,9	24	18...28	19	3,9	□	1,2	3 000	-20...+70	80 000 / 40 000	2
614 NML	25	6,9	24	18...28	19	3,9	■	1,0	3 000	-20...+70	80 000 / 40 000	2
614 NGM	35	9,7	24	18...28	28	4,6	□	1,7	4 100	-20...+70	80 000 / 40 000	3
614 NM	35	9,7	24	18...28	28	4,6	■	1,4	4 100	-20...+70	80 000 / 40 000	3
614 NN	42	11,8	24	18...28	35	5,0	■	1,8	5 100	-20...+70	70 000 / 35 000	4
614 NH	46	12,8	24	18...26	37	5,3	■	2,1	5 600	-20...+70	70 000 / 35 000	5
614 NHH	56	15,5	24	18...26	41	5,7	■	3,0	6 850	-20...+70	60 000 / 30 000	6
614 NHH-119	56	15,5	24	18...28	41	5,7	■	3,0	6 850	-20...+70	60 000 / 30 000	6
618 NM	35	9,7	48	36...56	28	4,6	■	1,4	4 100	-20...+70	80 000 / 40 000	3
618 NN	42	11,8	48	36...56	35	5,0	■	2,1	5 100	-20...+65	70 000 / 40 000	4

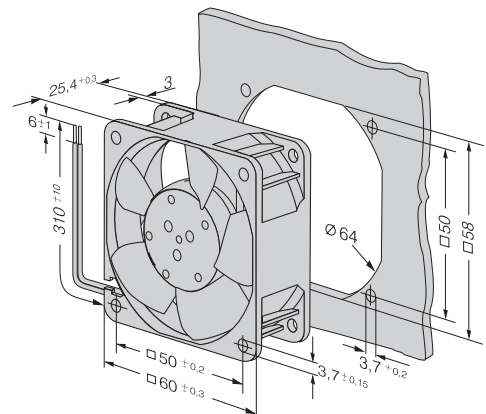
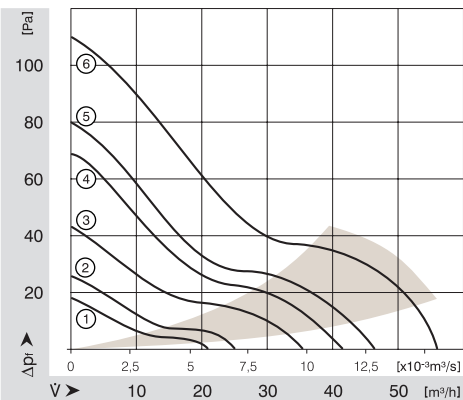

ebm-papst St. Georgen GmbH & Co. KG

Hermann-Papst-Straße 1 • D-78112 St. Georgen • Phone +49 (0) 77 24 / 81-0 • Fax +49 (0) 77 24 / 81-1309 • info2@de.ebmpapst.com • www.ebmpapst.com/de